

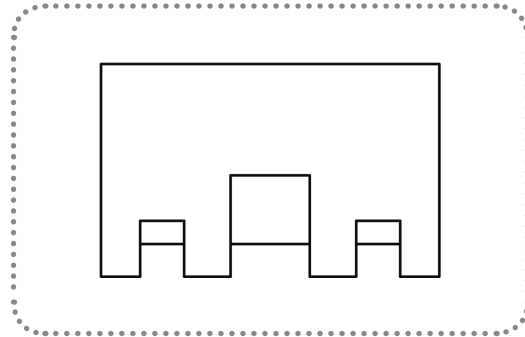

KK falten ein A4-Blatt in die Hälfte und schneiden an der Buglinie 6 parallele kurze Schnitte (siehe Zeichnung).

Nun werden drei Teile vom Bug weg umgebogen und gefaltet.

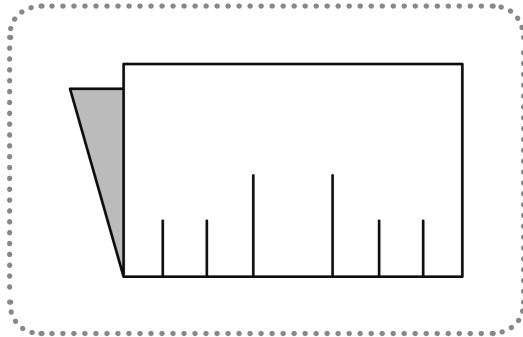

Das Blatt wird umgedreht und die Teile nach der anderen Seite gefaltet. Anschließend wird das Blatt wieder ganz auseinandergefaltet. Die zwei Teile werden nun mit dem Daumen nach der anderen Seite umgebogen. Dann sieht das Blatt so aus:

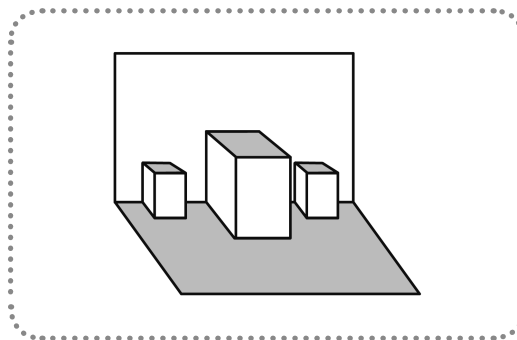

Nun kann das Wohnzimmer entstehen, es wird nach eigenen Vorstellungen ausgestaltet und angemalt. Der sprachliche Höhepunkt dieser Activity ist dann gegeben, wenn KK ihr Wohnzimmer aktiv beschreiben können.

### Activity 6: TPR S. 7

L benennt verschiedene Einrichtungsgegenstände, KK zeigen darauf.

L benennt Räume im Haus und deren Einrichtungsgegenstände.

### Activity 7: Interviewing S. 8

KK befragen ihre Mitschüler:

How many chairs, tables,... are in your room?

Is there a... in your room? Yes, there is./No, there isn't.



KK tragen die entsprechende Zahl in ihren Raster ein.

KK sollen „there are...“ für Mehrzahl und „there is...“ bewusst hören.

	<b>Name</b>					

**Activity 8: My room** S. 8

KK zeichnen ihr Traumzimmer und können dann darüber erzählen.

**Activity 9: Furnitures: Flashcards** S. 9

L benennt Möbelstücke, KK zeigen darauf. KK schneiden die Kärtchen aus.

**Activity 10: Where is my Teddy?** S. 11

L führt die Präpositionen ein: on, in, under, behind, in front of.

L benennt ein Bild, KK zeigen darauf.

Das gelingt am besten mit realen Gegenständen. Alle KK haben ihre Moosgummi-Teddies und können nun die Instruktionen des L nachvollziehen. L zeigt mit der Handpuppe Teddy anschaulich die Bedeutung von „in, on...“.

Alle KK haben ihre Schulsachen bereit, der L kann also ein Heft zur Demonstration verwenden, ebenfalls einen Bleistift, die Federschachtel, ...

KK sollen paarweise üben, bis alle mit diesen Präpositionen vertraut sind.

**Activity 11: Where is?** S. 12

KK können die einzelnen Bilder beschreiben, z. B. The mouse is on the lamp. The ball is on the chair.

**Activity 12: What does not fit?** S. 12

KK benennen die Gegenstände, die nicht in die Reihe passen.



Material:

1x Filtertüte, 1x Karteikarte (klein), Band oder Spagat

Anleitung:

Die Filtertüte wird in den Seiten gefaltet, so dass eine Tasche entsteht.

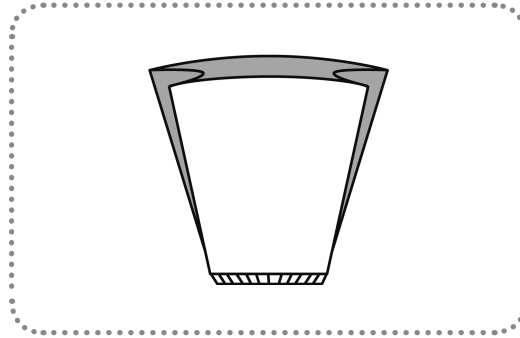

Aus den Bändern werden Henkel geformt und in folgender Weise angeklebt: an der Rückseite des Taschenteils, der aufgeklebt wird und an der Innenseite des vorderen Taschenteils.

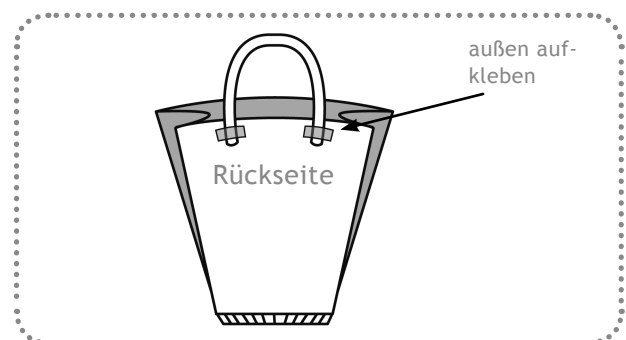
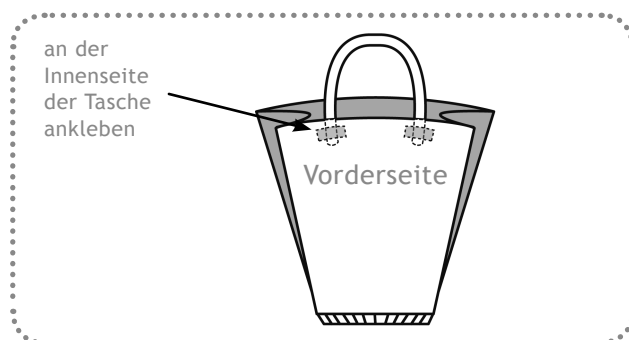

Die Tasche wird nun als Einkaufstasche verwendet, es können in der Tasche Bildkarten mit Lebensmitteln, Spielsachen, Schulsachen, Kleidern, etc. versteckt oder aufbewahrt werden. Unten wird das Blatt an den Linien eingeschnitten und die Minikarteikarte mit der Einkaufsliste hineingesteckt. Jeder Schüler zeichnet eine Liste nach den Angaben des Lehrers (oder nach eigenen Ideen). Nun wird „eingekauft“.



## Activity 4: Shopping: Flashcards S. 27

L benennt Speisen, Kochzubehör usw. KK zeigen darauf.

KK schneiden die Kärtchen aus.

## Activity 5: Fruits: Flashcards S. 29

L benennt verschiedene Obstsorten. KK zeigen darauf.

KK schneiden die Kärtchen aus.

## Activity 6: Colour the fruits! S. 31

KK malen das Obst nach Zahlen an.

## Activity 7: Food S. 32

L benennt verschiedene Dinge. KK sollen diese finden und auch gleich herausfinden, wie viele davon auf dieser Seite zu finden sind.

KK berichten anschließend: There are two cartons of milk. There are two hot dogs.

## Activity 8: Shopping lists S. 33

Die Kinder Mary, Bob und Ann berichten, was sie einkaufen müssen. KK haben die Aufgabe herauszufinden, welche shopping list welchem Kind gehört.

KK sollen die gezeichneten shopping lists in Worten berichten können.

Als Zusatzaufgabe sollen sie ausrechnen, wie viel der Einkauf jeweils ausmacht.

## Activity 9: Likes and dislikes S. 34

KK sollen berichten, was die einzelnen Familienmitglieder mögen und was sie nicht mögen.

## Activity 10: Jazz Chant

### Grandma's going to the Grocery Store

Grandma's going to the grocery store.

One, two, three, four.

Grandma's going to the grocery store.

One, two, three, four.

Who's going?

Grandma's going.

Who's going?

Grandma's going.

Where's she going?

To the grocery store.

When's she going?

At a quarter to four.